

METRONOTTE

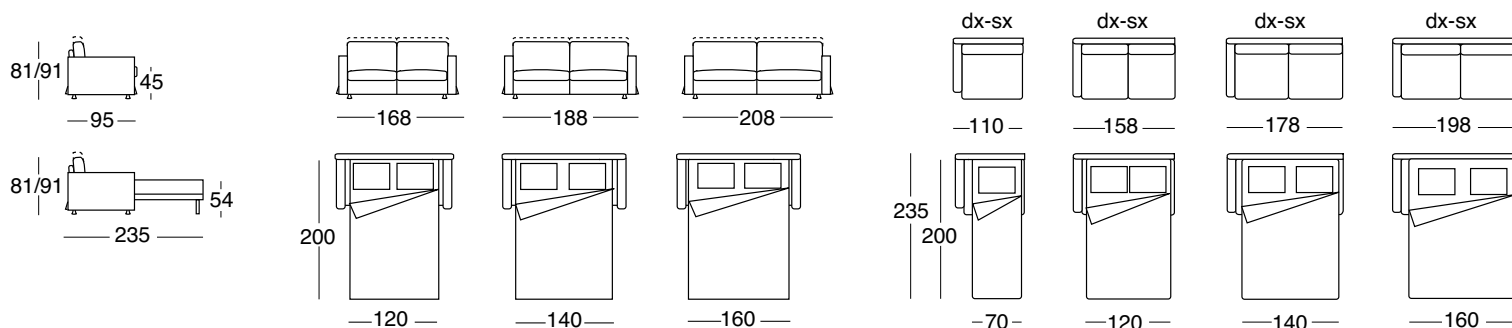

Divani trasformabili in letto . Sofa beds . Canapés convertibles . Schlafcouchen



IT Divano trasformabile in letto completamente sfoderabile. Struttura portante in tubolare d'acciaio. Meccanica estraibile con rete elettrosaldada e plastificata. Imbottitura in Poliuretano espanso con ovattatura in fibre acriliche. Cuscini seduta e schienale in Poliuretano espanso a quote differenziate rivestiti in falda acrilica termolegata. Materasso H. cm. 13 a molle. Su richiesta il materasso può essere fornito in Polilatex.

EN Sofa bed with fully removable cover. Steel tube-shaped main structure. Extractable mechanism with an electrically welded plastic-coated base. Polyurethane foam padding covered in acrylic fibre wadding. Different density polyurethane foam seat and back cushions covered with a layer of heat-boned acrylic. 13 cm high spring mattress. The mattress may be supplied to order in Polilatex HT with natural latex.

FR Canapé convertible. Entièrement déhoussable. Structure portante en tubulaire d'acier. Mécanisme escamotable avec sommier électrosoudé plastifié. Garnissage en polyuréthane expansé avec garniture en fibre acrylique. Coussins assise et dossier en polyuréthane expansé à cotes différenciés, recouverts en fibre acrylique thermoliée. Matelas à ressorts de 13 cm. En option, le matelas peut être fourni en Polilatex.

DE Schlafcouch komplett abziehbar. Korpus aus Stahlrohr. Mechanismus fuer ausziehbaren elektrogeschweissten und plastifizierten Sprungrahmen. Polsterung aus Polyurethan-Schaum mit Acrylvliesabdeckung. Sitz- und Rueckenkissen aus Polyurethan-Schaum unterschiedlicher Dichte mit heiss geklebter Acrylvliesabdeckung. Federkernmatratze H 13 cm. Auf Wunsch kann die Matratze auch in Polylatex geliefert werden.

Poltrona e divani fissi . Sofas and armchairs . Fauteuil et canapés fixes . Sessel und normale Sofas

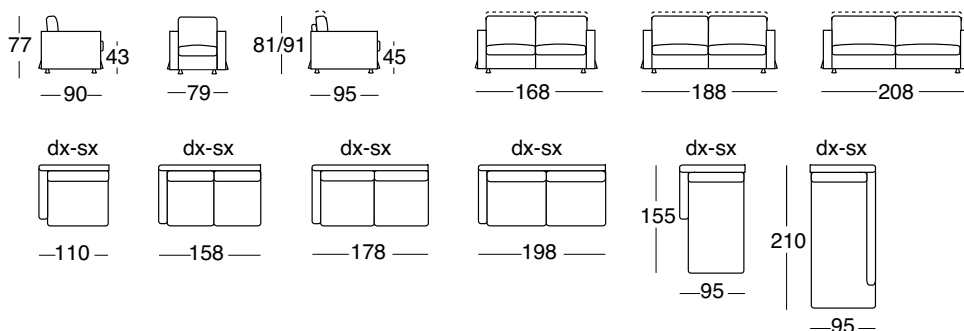

IT Struttura portante in tubolare di acciaio garantito 10 anni. Imbottitura in Poliuretano espanso a quote differenziate con ovattatura in fibre acriliche. Molleggio seduta in acciaio armonico. Cuscini seduta e schienali in Poliuretano espanso a quote differenziate rivestiti in falda acrilica termolegata. Elementi completamente sfoderabili. Lo schienale è dotato di un semplice meccanismo che permette il sollevamento manuale del cuscino restando seduti.

EN 10 years guaranteed steel tube-shaped main structure. Polyurethane foam padding covered in acrylic fibre wadding. The spring system of the seat is in harmonious steel. Different density polyurethane foam seat and back cushions covered with a layer of heat-boned acrylic. Fully removable covers. The back is equipped with a simple mechanism that enables manual lifting of the back cushion when seated.

FR Structure portante en tubulaire d'acier garantie 10 ans. Garnissage en polyuréthane expansé à cotes différenciées avec garniture en fibre acrylique. La suspension est réalisée en acier harmonique. Coussins assise et dossier en polyuréthane expansé à cotes différenciés, recouverts en fibre acrylique thermoliée. Entièrement déhoussable. Mécanisme facile à utiliser permettant de soulever manuellement le coussin du dossier sans se lever.

DE Untergestell aus Stahlrohr mit 10 Jahren Garantie. Polsterung aus Polyurethan-Schaum unterschiedlicher Dichte mit Wattierung aus Acrylfaser. Federung der Sitzflaeche aus Federstahl. Sitz- und Rueckenkissen aus Polyurethan-Schaum unterschiedlicher Dichte mit heiss geklebter Acrylvliesabdeckung. Die Elemente sind komplett abziehbar. Die Rueckenlehne hat einen einfachen Mechanismus, der das manuelle Anheben des Kissens im Sitzen ermoeoglicht.